

100 Years
Specialists in effective inhalation

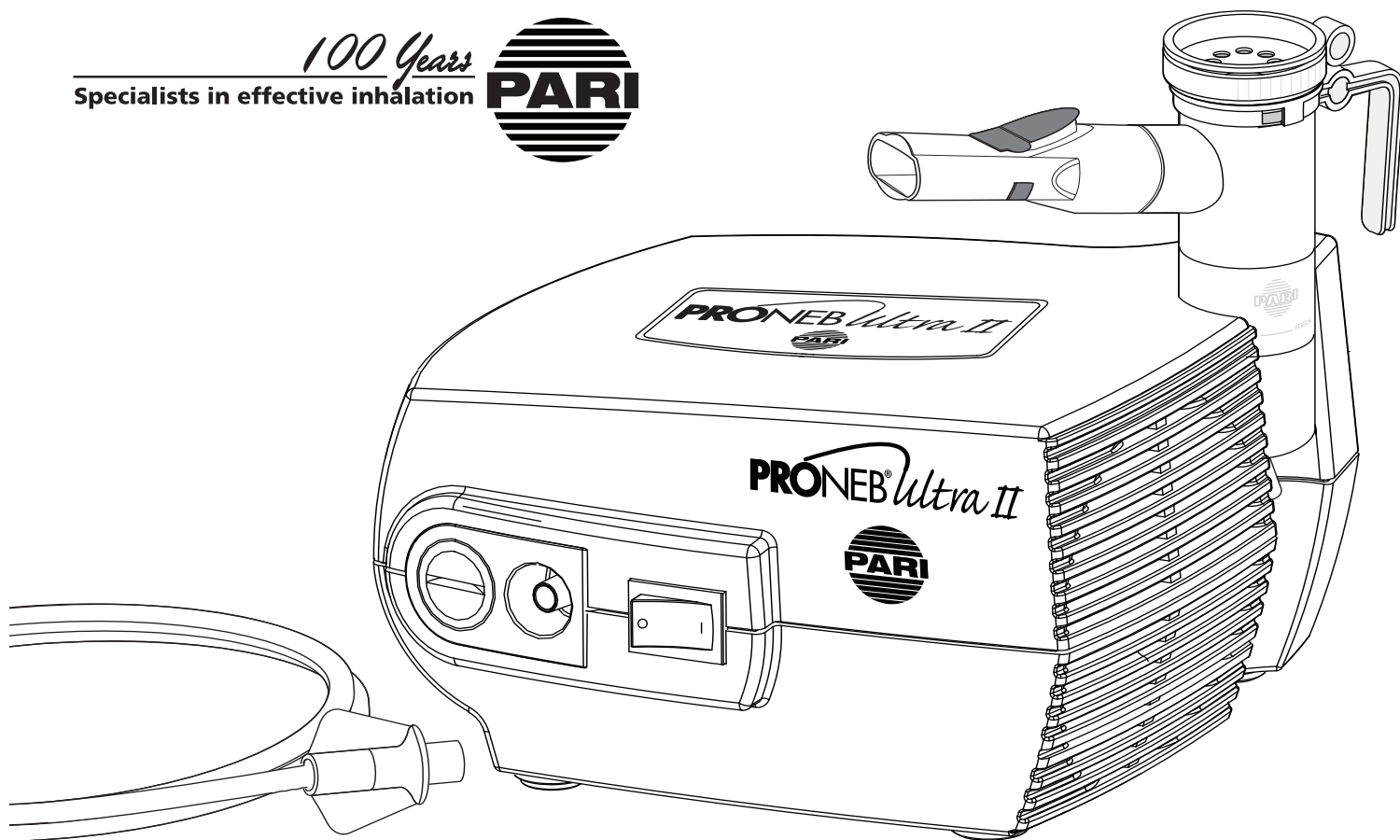

INSTRUCTIONS FOR USE

Read instructions and safety precautions before use.

INSTRUCCIONES DE USO

Leer las instrucciones y precauciones de seguridad antes de utilizar el producto.

English - Español

PRONEB[®] *Ultra II*
COMPRESSOR NEBULIZER SYSTEM



Table of Contents

I. Introduction	3
II. Features and Functions	3
III. Safety Precautions	3
IV. Getting Started	5
V. Set-Up	6
VI. Specifications	6
VII. Maintenance of the PRONEB ® ULTRA II Compressor	10
VIII. PRONEB ® ULTRA II Compressor Limited Warranty	11
IX. Repair Return Procedure	12

English

Contenido

I. Introducción	13
II. Características y Funciones	13
III. Precauciones de Seguridad	14
IV. Para Empezar	16
V. Instalación	16
VI. Especificaciones	17
VII. Mantenimiento del Compresor PRONEB ® ULTRA II	20
VIII. Garantía Limitada del Compresor PRONEB ® ULTRA II	21
IX. Procedimiento de Devolución para Reparación	22

Español

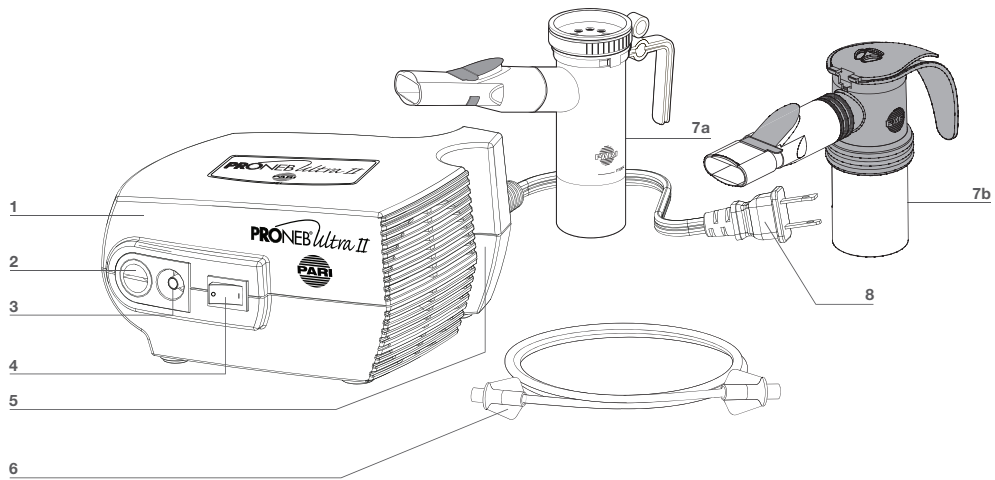

FIGURE A

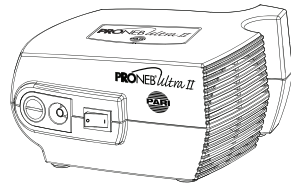

FIGURE B

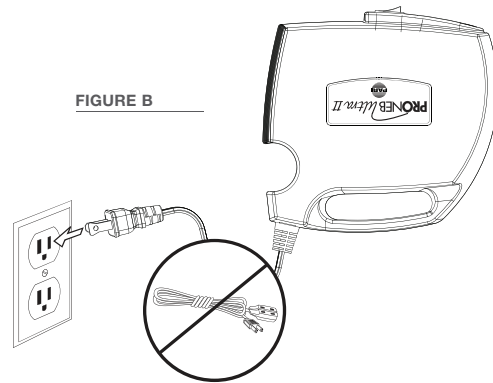

FIGURE C

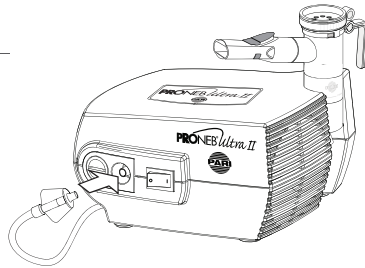

FIGURE D

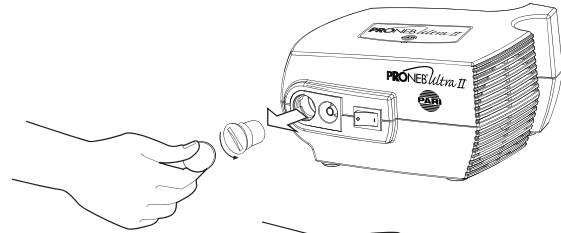

FIGURE E

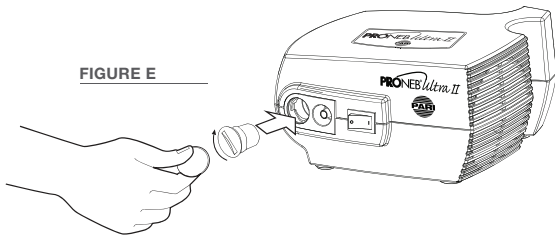

FIGURE F

I. Introduction

These Instructions For Use contain Information and Safety Precautions on the **PRONEB**[®] ULTRA II Compressor Nebulizer System. The **PRONEB**[®] ULTRA II compressor is a AC-powered air compressor intended to provide a source of compressed air for use with jet nebulizers. The **PRONEB**[®] ULTRA II compressor is intended for adult and pediatric patients. Open the inside front cover to view illustrations for setup of your **PRONEB**[®] ULTRA II Compressor. The illustrations will be referenced throughout these Instructions For Use. Separate Instructions For Use are included with the enclosed PARI Reusable Nebulizer.

Before using your **PRONEB**[®] ULTRA II Compressor, you should read and understand the entire Instructions For Use for both the **PRONEB**[®] ULTRA II Compressor, and the PARI Reusable Nebulizer. Take special note of all safety precautions marked **DANGER** and **WARNING**. Save these Instructions For Use for future reference.

II. Features And Functions (see illustrations, page 2)

1. **PRONEB**[®] ULTRA II Compressor
2. Air Filter
3. Air Outlet
4. On/Off Switch
5. Reusable Nebulizer Holder
6. Wing Tip™ Tubing
7. a. PARI LC[®] Plus or PARI LC[®] Star Reusable Nebulizer
b. PARI LC[®] Sprint Reusable Nebulizer
8. Power Cord

III. Safety Precautions

IMPORTANT SAFEGUARDS

READ ALL INSTRUCTIONS BEFORE USING.

WARNING

CAUTION: U.S. Federal Law restricts this device to sale by or on the order of a physician. Use only when prescribed by a physician and with the prescribed medication.

Read all warnings and instructions before use. Use the product only for its intended use as described in these Instructions For Use. Improper use can result in serious or fatal illness/injury, improper treatment or property damage.

Use only with nebulizers and tubing authorized by PARI for this device. Other nebulizers and tubing may result in improper treatment.

When using electrical and medical products, especially when children are present, basic safety precautions should always be followed, including the following:

DANGER

To reduce the risk of serious or fatal injury from electrocution:

1. Do not place or store product where it can fall or be pulled into a bathtub, sink, water, or other liquid. Do not place in or drop into water or other liquid. Do not use while bathing.
2. Do not reach for a product that has fallen into water or other liquid. Unplug immediately.
3. Always unplug this product immediately after using.

WARNING

To reduce the risk of serious or fatal injury from electrocution, fire or burns and to reduce the risk of damage and malfunction to the unit:

1. Before use, check the serial number label on the bottom of the **PRONEB**[®] ULTRA II Compressor to ensure that the voltage and current indicated on the unit correspond to the voltage and current available.

2. Never operate this product if it has a damaged cord or plug, if it is not working properly, if it has been dropped or damaged, or if it has been exposed to any liquids inside the case. Return the product to an authorized PARI Service Center for examination and repair.

3. Keep all electrical cords away from heated surfaces. Do not overload wall outlets or use extension cords.

4. This appliance has a polarized plug (one blade is wider than the other). As a safety feature, this plug will fit in a polarized outlet only one way. If the plug does not fit fully in the outlet, reverse the plug.

5. Never block the air vents of this product or place it on a soft surface, such as a bed or couch, where the air vents may be blocked. Keep the air vents free of lint, hair, and similar substances. Blockage could cause excessive heat buildup. A product should never be left unattended when plugged in.

6. Do not operate outdoors.

7. Do not operate where oxygen is being administered in a closed environment such as an oxygen tent.

8. Never drop or insert any object into any openings.

9. Be sure the **PRONEB**[®] ULTRA II Compressor is unplugged prior to cleaning.

10. Do not open or disassemble the **PRONEB**[®] ULTRA II Compressor. Refer all servicing to an authorized PARI Service Center.

11. This device needs special precautions regarding EMC and must be installed and put into service according to the EMC information provided in these Instructions For Use.

12. Portable and mobile RF communication devices can disrupt electrical medical equipment. Technical electromagnetic compatibility data is available in Section VI of these Instructions For Use.

13. Use only with accessories, transducers, and cables authorized by PARI for this device. Use of this device with unauthorized accessories, transducers, and cables may result in increased electromagnetic emissions or decreased electromagnetic immunity of the device.

14. This device should not be used adjacent to, or stacked with other equipment. If adjacent or stacked use is necessary, this device should be observed to verify normal operation.

15. Suitable for use in the presence of flammable anesthetic mixture with air or oxygen or nitrous oxide.

16. When the switch is in the off position and the compressor is not running there will still be electrical potential inside the unit. To remove power from the compressor the unit must be unplugged from the wall.



Close supervision is necessary when this product is used by or near the physically or mentally impaired or children. Never use while sleeping or drowsy. This product contains small parts that may present a choking hazard to small children. The tubing also presents a strangulation hazard. Always use close adult supervision when administering a treatment to a child. **DO NOT LEAVE CHILD UNATTENDED DURING TREATMENTS.**

SAVE THESE INSTRUCTIONS

IV. Getting Started

1. Check the **PRONEB**[®] ULTRA II Compressor packing box and make sure the following basic components are included:

- + **PRONEB**[®] ULTRA II Compressor
- + Air Filter (in compressor) (reorder **#41E4851P12**)
- + **PRONEB**[®] ULTRA II Compressor Instructions For Use
- + PARI Reusable Nebulizer Set with Instructions For Use

If you did not receive the components listed, please contact the dealer where you purchased your **PRONEB**[®] ULTRA II Compressor. Some models may include additional accessories such as an instructional DVD, carrying case, disposable nebulizer, etc.

2. It is a good idea to always keep an extra PARI LC® Reusable Nebulizer and extra compressor air filter on hand at all times. You may need it if parts become lost or damaged.

V. Set-Up

1. Place the **PRONEB**® ULTRA II Compressor on a stable, flat surface. Do not place on cushioned, upholstered, or carpeted surfaces. Place the unit in an area that is clean and free of dust. Refer to **page 2, Figure A**.

2. Check filter monthly or every 10-12 treatments. Details regarding when to replace the filter are covered under "Maintenance" on page 10.

3. Connect the polarized plug on the power cord to a polarized wall outlet. Refer to **page 2, Figure B**. Open the nebulizer package and read and follow the nebulizer's Instructions For Use.

5. Clean nebulizer per nebulizer Instructions For Use.

6. It is important to firmly push the Wing Tip™ Tubing all the way onto the air outlet of the compressor prior to starting the treatment. Refer to **page 2, Figure C**. The tubing is designed to fit tightly.

7. Turn compressor switch to ON position. Take treatment per your nebulizer Instructions For Use.

8. Press compressor switch to OFF position at the end of treatment.

9. Patients who use a 2.5 ml volume fill will generally find that the **PRONEB**® ULTRA II Compressor will deliver the treatment in less than 10 minutes. Treatment time is always a variable based on the patient's age and condition. The **PRONEB**® ULTRA II Compressor was designed for intermittent use to deliver respiratory medications, not continuous use for humidification or prolonged treatments (over 35 minutes at one time). It is possible that with prolonged treatments the tubing may get warm and disconnect from the **PRONEB**® ULTRA II Compressor. If you are a patient and will be using the **PRONEB**® ULTRA II Compressor for back to back treatments

that are longer than 35 minutes combined, please contact PARI Patient Connection at **1.800.FAST.NEB (327.8632), Press 2**.

*Note: Your **PRONEB**® ULTRA II Compressor has a nebulizer holder on the rear of the unit. Refer to **page 2, Figure C**. This nebulizer holder allows the nebulizer to be placed in the rear of the **PRONEB**® ULTRA II Compressor with the Wing Tip™ Tubing attached.*

VI. Specifications

Compressor Specifications:

Weight: _____ 3 lbs. or 1300 grams

Dimensions: _____ 6.5 x 6.5 x 3.75 in.

Electrical Requirements: _____ 120V AC, 60Hz, 1.5A

Power Wattage: _____ 80 W, under normal load

Ambient Operating
Temperature Range: _____ 10°C to 40°C, (50°F to 104°F)

Power Cord Length: _____ 5 ft.

Transport/Storage Range:

Ambient Temperature: _____ -40°C to 70°C, (-40°F to 158°F)

Relative Humidity: _____ 10% to 95%

Atmospheric Pressure: _____ 500 hpa to 1060 hpa

Explanation Of Symbols:

OFF/ON: _____



Class II Equipment: _____



Type B Applied Part: _____



Ordinary Equipment (IPX0) According to the Ingress of Water.

Mode of Operation: _____ continuous

The Following Tables Are Provided In Accordance With IEC 60601-1-2:

Guidance and manufacturer's declaration –electromagnetic emissions		
The PRONEB® ULTRA II is intended for use in the electromagnetic environment specified below. The customer or the user of the PRONEB® ULTRA II should assure that it is used in such an environment.		
Emissions test	Compliance	Electromagnetic environment – guidance
RF emissions CISPR 11	Group 1	The PRONEB® ULTRA II uses RF energy only for its internal function. Therefore, its RF emissions are very low and are not likely to cause any interference in nearby electronic equipment.
RF emissions CISPR 11	Class B	The PRONEB® ULTRA II is suitable for use in all establishments, including domestic establishments and those directly connected to the public low-voltage power supply network that supplies buildings used for domestic purposes.
Harmonic emissions IEC 61000-3-2	Not applicable	
Voltage fluctuations / flicker emissions IEC 61000-3-3	Not applicable	

Guidance and manufacturer's declaration –electromagnetic immunity

The PRONEB® ULTRA II is intended for use in the electromagnetic environment specified below. The customer or the user of the PRONEB® ULTRA II should assure that it is used in such an environment.

Immunity test	IEC 60601 test level	Compliance level	Electromagnetic environment – guidance
Electrostatic discharge (ESD) IEC 61000-4-2	±6 kV contact ±8 kV air	±6 kV contact ±8 kV air	Floors should be wood, concrete or ceramic tile. If floors are covered with synthetic material, the relative humidity should be at least 30 %.
Electrical fast transient/burst IEC 61000-4-4	±2 kV for power supply lines ±1 kV for input/output lines	±2 kV for power supply lines ±1 kV for input/output lines	Mains power quality should be that of a typical commercial or hospital environment.
Surge IEC 61000-4-5	±1 kV differential mode ±2 kV common mode	±1 kV differential mode ±2 kV common mode	Mains power quality should be that of a typical commercial or hospital environment.
Voltage dips, short interruptions and voltage variations on power supply input lines IEC 61000-4-11	<5 % U_T (>95 % dip in U_T) for 0,5 cycle 40 % U_T (60 % dip in U_T) for 5 cycles 70 % U_T (30 % dip in U_T) for 25 cycles <5 % U_T (>95 % dip in U_T) for 5 sec	<5 % U_T (>95 % dip in U_T) for 0,5 cycle 40 % U_T (60 % dip in U_T) for 5 cycles 70 % U_T (30 % dip in U_T) for 25 cycles <5 % U_T (>95 % dip in U_T) for 5 sec	Mains power quality should be that of a typical commercial or hospital environment. If the user of the PRONEB® ULTRA II requires continued operation during power mains interruptions, it is recommended that the PRONEB® ULTRA II be powered from an uninterruptible power supply or a battery.
Power frequency (50/60 Hz) magnetic field IEC 61000-4-8	3 A / m	3 A / m	Power frequency magnetic fields should be at levels characteristic of a typical location in a typical commercial or hospital environment.

NOTE U_T is the a.c. mains voltage prior to application of the test level.

Guidance and manufacturer's declaration –electromagnetic immunity

The PRONEB® ULTRA II is intended for use in the electromagnetic environment specified below. The customer or the user of the PRONEB® ULTRA II should assure that it is used in such an environment.

Immunity test	IEC 60601 test level	Compliance level	Electromagnetic environment – guidance
Conducted RF IEC 61000-4-6 Radiated RF IEC 61000-4-3	3 Vrms 150 kHz to 80 MHz 3 V/m 80 MHz to 2,5 GHz	3 Vrms 150 kHz to 80 MHz 3 V/m 80 MHz to 2,5 GHz	Portable and mobile RF communications equipment should be used no closer to any part of the PRONEB® ULTRA II, including cables, than the recommended separation distance calculated from the equation applicable to the frequency of the transmitter. Recommended separation distance $d = \left[\frac{3,5}{V_1} \right] \sqrt{P}$ $d = \left[\frac{3,5}{E_1} \right] \sqrt{P} \quad 80 \text{ MHz to } 800 \text{ MHz}$ $d = \left[\frac{7}{E_1} \right] \sqrt{P} \quad 800 \text{ MHz to } 2,5 \text{ GHz}$ <p>where P is the maximum output power rating of the transmitter in watts (W) according to the transmitter manufacturer and d is the recommended separation distance in metres (m).</p> <p>Field strengths from fixed RF transmitters, as determined by an electromagnetic site survey, ^ashould be less than the compliance level in each frequency range. ^b</p> <p>Interference may occur in the vicinity of equipment marked with the following symbol:</p> 

NOTE 1 At 80 MHz and 800 MHz, the higher frequency range applies.

NOTE 2 These guidelines may not apply in all situations. Electromagnetic propagation is affected by absorption and reflection from structures, objects and people.

^a Field strengths from fixed transmitters, such as base stations for radio (cellular/cordless) telephones and land mobile radios, amateur radio, AM and FM radio broadcast and TV broadcast cannot be predicted theoretically with accuracy. To assess the electromagnetic environment due to fixed RF transmitters, an electromagnetic site survey should be considered. If the measured field strength in the location in which the PRONEB® ULTRA II is used exceeds the applicable RF compliance level above, the PRONEB® ULTRA II should be observed to verify normal operation. If abnormal performance is observed, additional measures may be necessary, such as re-orienting or relocating the PRONEB® ULTRA II .

^b Over the frequency range 150 kHz to 80 MHz, field strengths should be less than $[V_1]$ V/m.

Recommended separation distances between portable and mobile RF communications equipment and the PRONEB® ULTRA II			
The PRONEB® ULTRA II is intended for use in an electromagnetic environment in which radiated RF disturbances are controlled. The customer or the user of the PRONEB® ULTRA II can help prevent electromagnetic interference by maintaining a minimum distance between portable and mobile RF communications equipment (transmitters) and the PRONEB® ULTRA II as recommended below, according to the maximum output power of the communications equipment.			
Rated maximum output power of transmitter W	Separation distance according to frequency of transmitter m		
	150 kHz to 80 MHz $d = \left[\frac{3,5}{V_1} \right] \sqrt{P}$	80 MHz to 800 MHz $d = \left[\frac{3,5}{E_1} \right] \sqrt{P}$	800 MHz to 2,5 GHz $d = \left[\frac{7}{E_1} \right] \sqrt{P}$
0,01	.12	.12	.23
0,1	.37	.37	.74
1	1.17	1.17	2.33
10	3.69	3.69	7.38
100	11.67	11.67	23.33
For transmitters rated at a maximum output power not listed above, the recommended separation distance <i>d</i> in metres (m) can be estimated using the equation applicable to the frequency of the transmitter, where <i>P</i> is the maximum output power rating of the transmitter in watts (W) according to the transmitter manufacturer.			
NOTE 1 At 80 MHz and 800 MHz, the separation distance for the higher frequency range applies.			
NOTE 2 These guidelines may not apply in all situations. Electromagnetic propagation is affected by absorption and reflection from structures, objects and people.			

VII. Maintenance Of The PRONEB® ULTRA II Compressor

Wing Tip™ Tubing Maintenance:

If there is any moisture or condensation in the Wing Tip™ Tubing after the treatment, let the compressor run with only the tubing attached for a few minutes. The warm air from the compressor will dry the moisture or condensation in the tubing. Use a damp cloth to wipe the exterior of the tubing.

Filter:

The Air Filter on the front panel of the PRONEB® ULTRA II Compressor is bright white. In time, the Air Filter will turn gray, which means it is time to replace it. You must replace the filter immediately if it gets wet or becomes clogged. The Air Filter will last for up to 500 hours before replacement. A good general rule is to replace the Air Filter whenever you replace your PARI Reusable Nebulizer (every 6 months). To remove the Air Filter, make sure the PRONEB® ULTRA II Compressor is turned off. Use a coin to turn the Air Filter cover counter clockwise. Pull the cap and filter out and remove the filter from the cap. Refer to **page 2, Figure D**. To replace the filter, press the new filter into the cap with the open end visible. Place the cap and filter back into the front of the compressor. Use the coin to turn the filter cover clockwise to tighten. Refer to **page 2, Figure E**.

Note: For filter replacement obtain a new filter, part #41E4851P12. Do not attempt to wash and reuse the Air Filter. Do not use substitute filter material. Damage to the PRONEB® ULTRA II Compressor may result.

Cleaning the PRONEB® ULTRA II Housing and Wing Tip™ Tubing:

Use a damp cloth to wipe the exterior of the PRONEB® ULTRA II Compressor housing and Wing Tip™ Tubing. Refer to **page 2, Figure F.**



Never spray fluid into the ventilation slots on the PRONEB® ULTRA II Compressor. Fluid could cause damage to the electrical and compressor parts and could lead to a malfunction. In the event that fluid enters the unit, return the product to an authorized PARI Service Center for examination and repair.

Maintenance and Repair:

Never operate the PRONEB® ULTRA II Compressor if it is improperly or incompletely assembled, or damaged. Use only original PARI parts and attachments authorized by PARI Service Center for the PRONEB® ULTRA II Compressor. Use of other parts and attachments may damage the unit or cause improper treatment. Do not open or disassemble the compressor unit at any time. Repairs, service and maintenance should be carried out only by an authorized PARI Service Center.

Note: There are no user serviceable parts inside the PRONEB® ULTRA II Compressor case. Service by anyone other than an authorized PARI Service Center voids warranty.

VIII. PRONEB® ULTRA II Compressor Limited Warranty

PARI offers a standard five (5) year warranty on the PRONEB® ULTRA II Compressor and its parts. The warranty period will be printed on the serial number label located on the bottom of the compressor. PARI warrants that the PRONEB® ULTRA II Compressor and its parts will be free from defects in workmanship and materials for a period of sixty (60) months, from the date of first retail purchase of the equipment. This warranty does not cover failures of the nebulizer, tubing, or accessories. This warranty does not extend to failures resulting from accident, misuse, abuse, alteration, use of unauthorized service; parts or cleaning solutions, or failure to comply with Instructions For Use. If the warranted equipment should fail during the warranty period, PARI, at its option, will repair or replace the equipment or parts at issue, provided the claim is bona fide. It shall be the responsibility of the purchaser to pack and return the equipment in a manner to avoid shipping damage. The shipment must be prepaid to PARI Respiratory Equipment, Inc. This warranty covers the cost of labor incurred in the removal or replacement of the warranted component parts at authorized PARI service centers only. To make a claim under this warranty, notify the authorized service center by calling PARI Patient Connection at:

1.800.FAST.NEB (327.8632), Press 2

THERE ARE NO OTHER EXPRESS WARRANTIES. ALL IMPLIED WARRANTIES ON THE PRONEB® ULTRA II COMPRESSOR AND ITS PARTS, INCLUDING IMPLIED WARRANTIES OF MERCHANTABILITY AND FITNESS FOR A PARTICULAR PURPOSE, ARE LIMITED TO SIXTY (60) MONTHS FROM THE DATE OF FIRST RETAIL PURCHASE. ALL EXPRESS OR IMPLIED WARRANTIES ON ANY OTHER PARTS, INCLUDING THE IMPLIED WARRANTIES OF MERCHANTABILITY AND FITNESS FOR A PARTICULAR PURPOSE, ARE DISCLAIMED. Some states do not allow limitations on how long an implied warranty lasts, so the above limitation may not apply to you. The sole and exclusive remedy under this warranty is to repair or replace the PRONEB® ULTRA II Compressor and/or its parts at the

option of PARI. IN NO EVENT SHALL PARI BE LIABLE FOR INCIDENTAL OR CONSEQUENTIAL DAMAGES TO THE PURCHASER OR ANY THIRD PARTY, INCLUDING WITHOUT LIMITATION, DAMAGES ARISING FROM LOST PROFITS, LOSS OF BUSINESS OPPORTUNITY, LOSS OF PROPERTY, ECONOMIC LOSSES, OR STATUTORY OR EXEMPLARY DAMAGES, WHETHER IN NEGLIGENCE, WARRANTY, STRICT LIABILITY OR OTHERWISE. Some states do not allow the exclusion or limitation of incidental or consequential damages, so the above limitations or exclusions may not apply to you. This warranty gives you specific rights. You may also have other rights which vary from State to State.

IX. Repair Return Procedure

1. Contact PARI Patient Connection at **1.800.FAST.NEB (327.8632)**, **Press 2** for an authorized service center.
2. In writing, describe the malfunction or symptoms of the **PRONEB® ULTRA II** Compressor. Include your full name, address and daytime telephone number.
3. Send written description and **PRONEB® ULTRA II** Compressor in a protective box to the address provided by Patient Connection.



Specialists in effective inhalation

www.**PARI**.com
Email ProductInfo@PARI.com
Respiratory CEU Programs Available
© 2006 PARI Respiratory Equipment, Inc.

PARI RESPIRATORY EQUIPMENT, INC.
2943 Oak Lake Blvd. Midlothian, VA 23112-3998 USA
USA and CANADA 1.800.FAST.NEB (327.8632)
Tel 1.804.253.PARI (7274) Fax 1.800.727.4112

DS-86-812 Rev. A 3/06



I. Introducción

Estas instrucciones de uso contienen información y precauciones de seguridad para el sistema de compresor nebulizador **PRONEB**® ULTRA II. El compresor **PRONEB**® ULTRA II es un compresor de aire alimentado por corriente alterna (CA) que funciona como fuente de aire comprimido para nebulizadores a chorro. El compresor **PRONEB**® ULTRA II está diseñado para pacientes adultos y pediátricos. En la parte interior de la portada puede ver ilustraciones que le ayudarán a instalar su compresor **PRONEB**® ULTRA II. A lo largo de estas instrucciones de uso se hace referencia a esas ilustraciones. El nebulizador reutilizable PARI incluido tiene sus propias instrucciones de uso.

Antes de usar el compresor **PRONEB**® ULTRA II, debe leer y comprender completamente las Instrucciones de uso tanto del compresor **PRONEB**® ULTRA II como del nebulizador reutilizable PARI. Preste especial atención a todas las precauciones de seguridad marcadas como **PELIGRO** o **ADVERTENCIA**. Conserve estas Instrucciones De Uso para utilizarlas como referencia en el futuro.

II. Características y Funciones (ver ilustraciones en la página 2)

1. Compresor **PRONEB**® ULTRA II
2. Filtro de Aire
3. Salida de Aire
4. Interruptor de Encendido/Apagado
5. Soporte del Nebulizador Reutilizable
6. Tubo Wing Tip™
7. a. Nebulizador Reutilizable PARI LC® Plus o PARI LC® Star
b. Nebulizador Reutilizable PARI LC® Sprint
8. Cable de Alimentación

III. Precauciones de Seguridad

PRECAUCIONES IMPORTANTES

LEA COMPLETAMENTE LAS INSTRUCCIONES ANTES DE UTILIZAR EL PRODUCTO.

ADVERTENCIA

PRECAUCIÓN: la legislación federal de EE.UU. restringe la venta de este dispositivo a un médico o por prescripción médica. Utilícelo únicamente por indicación médica y con la medicación prescrita.

Lea todas las advertencias e instrucciones antes de utilizar el producto. Úselo únicamente para los fines previstos, tal como se describe en estas Instrucciones de uso. Un uso inadecuado puede ocasionar lesiones o enfermedades graves o mortales, un tratamiento incorrecto o daños a la propiedad.

Use el producto únicamente con los nebulizadores y tubos autorizados por PARI para este dispositivo. Otros tubos y nebulizadores pueden producir un tratamiento inadecuado.

Cuando se utilizan productos médicos y eléctricos, y en especial cuando hay niños presentes, se deben seguir siempre las precauciones básicas de seguridad, incluidas las siguientes:

PELIGRO

Para reducir el riesgo de lesiones graves o mortales por electrocución:

1. No coloque ni guarde el producto donde pueda caerse o alguien pueda tirarlo a una tina o bañera, lavatorio u otro depósito de agua o líquido. No lo sumerja ni lo deje caer en agua u otro líquido. No lo use mientras se baña.
2. No intente sacar un producto que se haya caído en el agua o en otro líquido. Desconéctelo inmediatamente.
3. Desconecte siempre el producto inmediatamente después de usarlo.

ADVERTENCIA

Para reducir el riesgo de lesiones graves o mortales por electrocución, incendio o quemaduras y reducir el riesgo de daños y problemas de funcionamiento de la unidad:

1. Antes de usar el compresor **PRONEB® ULTRA II**, revise la etiqueta del número de serie en la parte inferior de la unidad para asegurarse de que el voltaje y la corriente indicados coincidan con el voltaje y la corriente disponibles.
2. Nunca utilice este producto si presenta daños en el cable o en la clavija, si no funciona correctamente, si se ha caído o dañado, o si le ha entrado líquido. Devuelva el producto a un centro de servicio PARI autorizado para que lo revisen y lo reparen.
3. Mantenga todos los cables eléctricos alejados de las superficies calientes. No sobrecargue los enchufes de la pared ni use extensiones.
4. Este aparato tiene un enchufe polarizado (una patilla es más ancha que la otra). Como medida de seguridad, este enchufe entra en un solo sentido en un tomacorriente polarizado. Si el enchufe no entra completamente en el tomacorriente, pruebe a conectarlo en el otro sentido.
5. Nunca bloquee los orificios de ventilación del producto ni lo coloque sobre una superficie blanda, como una cama o un sillón, donde puedan quedar tapados los orificios de ventilación. Manténgalos libres de pelusas, cabellos y suciedad. El bloqueo de estos orificios puede ocasionar un aumento excesivo de calor. Nunca deje el producto desatendido mientras esté conectado.
6. No use el producto en exteriores.
7. No use el producto en lugares cerrados donde se esté administrando oxígeno (por ejemplo, bajo una campana de oxígeno).
8. Nunca inserte ni deje caer objetos en ninguna de las aberturas.

9. Asegúrese de que el compresor **PRONEB®** ULTRA II esté desconectado antes de limpiarlo.

10. No abra ni desarme el compresor **PRONEB®** ULTRA II. Todas las operaciones de servicio deben realizarse en un centro de servicio PARI autorizado.

11. Este dispositivo posee precauciones especiales relacionadas con la compatibilidad electromagnética (CEM) y debe instalarse y utilizarse de acuerdo con la información sobre CEM incluida en estas Instrucciones de uso.

12. Los equipos portátiles y móviles de comunicaciones por radiofrecuencia (RF) pueden interferir con el equipo médico eléctrico. En la sección IV de estas Instrucciones de uso se incluyen datos técnicos acerca de la compatibilidad electromagnética.

13. Use el producto únicamente con los accesorios, transductores y cables autorizados por PARI para este dispositivo. El uso del dispositivo con accesorios, transductores y cables no autorizados puede aumentar las emisiones electromagnéticas o reducir la inmunidad electromagnética del dispositivo.

14. No use el dispositivo junto o sobre otros equipos. Si es indispensable utilizarlo junto o sobre otros equipos, se debe observar el dispositivo para comprobar que funcione normalmente.

15. Puede usarse en la presencia de mezclas anestésicas inflamables de aire, oxígeno u óxido nitroso.

16. Cuando el interruptor está en la posición "Off" y el compresor no está en funcionamiento, es posible que aún quede potencial eléctrico dentro. Para eliminar la energía del compresor, deberá desenchufarlo.

ADVERTENCIA

Es necesaria una estrecha vigilancia cuando se utiliza este producto en lugares donde hay niños o personas con limitaciones físicas o mentales. Nunca lo utilice mientras duerme o si está somnoliento. Este producto contiene piezas pequeñas que pueden provocar asfixia en niños pequeños. Los tubos también presentan un riesgo de estrangulamiento. La administración de un tratamiento a un niño debe hacerse siempre bajo la estrecha supervisión de un adulto. **NUNCA DEJE A UN NIÑO DESATENDIDO DURANTE EL TRATAMIENTO:**

CONSERVE ESTAS INSTRUCCIONES

IV. Para Empezar

1. Revise el contenido de la caja del compresor **PRONEB®** ULTRA II y asegúrese de que incluya los siguientes componentes básicos:

- + Compresor **PRONEB®** ULTRA II
- + Filtro de Aire (en el compresor)
(repuesto: #41E4851P12)
- + Instrucciones De Uso del compresor
PRONEB® ULTRA II
- + Nebulizador Reutilizable PARI con
Instrucciones De Uso

Si no recibió todos los componentes indicados, póngase en contacto con el distribuidor que le vendió el compresor **PRONEB®** ULTRA II. Algunos modelos pueden incluir accesorios adicionales, como un DVD de instrucciones, un estuche, un nebulizador desechable, etc.

2. Es conveniente tener siempre disponibles un nebulizador reutilizable PARI LC® adicional y otro filtro de aire para el compresor. Puede necesitarlos si las piezas se pierden o se dañan.

V. Instalación

1. Coloque el compresor **PRONEB®** ULTRA II sobre una superficie plana y estable. No lo coloque sobre superficies blandas, tapizadas o alfombradas. Coloque la unidad en un lugar limpio y sin polvo. Consulte la **página 2, figura A**.

2. Revise el filtro una vez al mes o cada 10-12 tratamientos. La información referente a cuándo hay que cambiar el filtro se describe en "Mantenimiento", en la página 20.

3. Conecte el enchufe polarizado del cable de alimentación a un tomacorriente polarizado en la pared. Consulte la **página 2, figura B**.

4. Abra el paquete del nebulizador, y lea y siga las instrucciones de uso correspondientes.

5. Limpie el nebulizador como se indica en las instrucciones de uso.

6. Es importante insertar firmemente el tubo Wing Tip™ hasta el fondo de la salida de aire del compresor antes de iniciar el tratamiento. Consulte la **página 2, figura C**. El tubo está diseñado para que ajuste perfectamente.

7. Encienda el interruptor del compresor (posición ON). Administre el tratamiento siguiendo las instrucciones de uso del nebulizador.

8. Apague el interruptor del compresor (posición OFF) cuando termine el tratamiento.

9. Los pacientes que usan un volumen de 2,5 ml observarán que el compresor **PRONEB®** ULTRA II administra el tratamiento en menos de 10 minutos. El tiempo de tratamiento varía siempre según la edad y el estado del paciente. El compresor **PRONEB®** ULTRA II está diseñado para administrar medicamentos respiratorios de forma intermitente y no para un uso continuo como humidificador ni para tratamientos largos (de más de 35 minutos en una sola sesión). Es posible que con un tratamiento largo el tubo se caliente y se desconecte del compresor **PRONEB®** ULTRA II. Si es usted un paciente y tiene previsto usar el compresor **PRONEB®** ULTRA II de manera alterna con otra persona en tratamientos con una duración combinada de más de 35 minutos, póngase en contacto con el servicio de atención al paciente de PARI (PARI Patient Connection), llamando al **1-800-FAST-NEB (327-8632) (presione 2)**.

*Nota: su compresor **PRONEB®** ULTRA II tiene un soporte para el nebulizador en la parte posterior de la unidad. Consulte la **página 2, figura C**. Este soporte permite colocar el nebulizador en la parte posterior del compresor **PRONEB®** ULTRA II con el tubo Wing Tip™ conectado.*

VI. Especificaciones

Especificaciones del Compresor:

Peso: _____ 1300 g.

Dimensiones: _____ 16,5 x 16,5 x 9,5 cm

Requisitos Eléctricos: _____ 120V CA, 60 Hz, 1,5 A

Vatios de Potencia: _____ 80 W, en condiciones de carga normal

Intervalo de Temperatura ambiente de Funcionamiento: _____ 10 °C a 40 °C

Longitud del Cable de Alimentación: _____ 1,5 m

Especificaciones para Transporte y Almacenamiento:

Temperatura Ambiente: _____ -40 °C a 70 °C

Humedad Relativa: _____ 10% a 95%

Presión Atmosférica: _____ 500 hpa a 1060 hpa

Explicación de los Símbolos:

ENCENDIDO/APAGADO: _____ 

Dispositivo de Clase II: _____ 

Parte Aplicada Tipo B: _____ 

Equipo ordinario (IPX0) de acuerdo a la entrada de agua

Modo de Operación: _____ continua

Las tablas siguientes se suministran de acuerdo con la norma IEC 60601-1-2:

Guía y declaración del fabricante. Emisiones electromagnéticas		
El PRONEB® ULTRA II está diseñado para utilizarse en el ambiente electromagnético especificado a continuación. El cliente o el usuario del PRONEB® ULTRA II debe asegurarse de que se cumpla con esas condiciones.		
Prueba de emisiones	Cumplimiento	Ambiente electromagnético: guía
Emisiones de RF CISPR 11	Grupo 1	El PRONEB® ULTRA II usa energía de RF únicamente para su funcionamiento interno. Por lo tanto, sus emisiones de RF son muy bajas y no es probable que causen interferencias a los equipos electrónicos
Emisiones de RF CISPR 11	Clase B	El PRONEB® ULTRA II es adecuado para utilizarse en todo tipo de instalaciones, incluidas las de uso doméstico y las conectadas directamente a la red de suministro eléctrico público de bajo voltaje que alimenta a los edificios de uso residencial.
Emisiones armónicas IEC 61000-3-2	No aplicable	
Fluctuaciones y oscilaciones de voltaje IEC 61000-3-3	No aplicable	

Guía y declaración del fabricante. Inmunidad electromagnética			
El PRONEB® ULTRA II está diseñado para utilizarse en el ambiente electromagnético especificado a continuación. El cliente o el usuario del PRONEB® ULTRA II debe asegurarse de que se cumpla con esas condiciones.			
Prueba de inmunidad	Nivel de prueba IEC 60601	Nivel de cumplimiento	Ambiente electromagnético: guía
Descarga electrostática (ESD) IEC 61000-4-2	±6 kV contacto ±8 kV aire	±6 kV contacto ±8 kV aire	El suelo debe ser de madera, concreto o losa cerámica. Si el suelo está cubierto de un material sintético, la humedad relativa debe ser del 30% como mínimo.
Transitorios eléctricos rápidos/en ráfagas IEC 61000-4-4	±2 kV para líneas de suministro de corriente ±1 kV para líneas de entrada o salida	±2 kV para líneas de suministro de corriente ±1 kV para líneas de entrada o salida	La calidad de la corriente eléctrica debe ser la de un ambiente comercial u hospitalario típico.
Picos de voltaje IEC 61000-4-5	±1 kV en modo diferencial ±2 kV en modo común	±1 kV en modo diferencial ±2 kV en modo común	La calidad de la corriente eléctrica debe ser la de un ambiente comercial u hospitalario típico.
Caídas de voltaje, interrupciones breves y variaciones de voltaje en las líneas de entrada de corriente IEC 61000-4-11	<5% UT (caída >95% en UT) en 0,5 ciclos 40% UT (caída del 60% en UT) en 5 ciclos 70% UT (caída del 30% en UT) en 25 ciclos <5% UT (caída >95% en UT) en 5 seg	<5% UT (caída >95% en UT) en 0,5 ciclos 40% UT (caída del 60% en UT) en 5 ciclos 70% UT (caída del 30% en UT) en 25 ciclos <5% UT (caída >95% en UT) en 5 seg	La calidad de la corriente eléctrica debe ser la de un ambiente comercial u hospitalario típico. Si el usuario del PRONEB® ULTRA II requiere un funcionamiento continuo durante los cortes de corriente, se recomienda usar una fuente de alimentación que no pueda interrumpirse o una batería para el PRONEB® ULTRA II.
Campo magnético de frecuencia de red (50/60 Hz) IEC 61000-4-8	3 A / m	3 A / m	Los campos magnéticos de frecuencia de red deben tener los niveles característicos de una instalación comercial u hospitalaria típica.
NOTA: U_r es el voltaje de la corriente alterna antes de aplicar el nivel de prueba.			

Guía y declaración del fabricante. Inmunidad electromagnética

El PRONEB® ULTRA II está diseñado para utilizarse en el ambiente electromagnético especificado a continuación. El cliente o el usuario del PRONEB® ULTRA II debe asegurarse de que se cumpla con esas condiciones.

Prueba de inmunidad	Nivel de prueba IEC 60601	Nivel de cumplimiento	Ambiente electromagnético: guía
RF conducida IEC 61000-4-6	3 Vrms 150 kHz a 80 MHz	3 Vrms 150 kHz a 80 MHz	<p>Los equipos portátiles y móviles de comunicaciones por RF no deben usarse más cerca de cualquier parte del PRONEB® ULTRA II (incluidos los cables) que la distancia de separación recomendada, calculada con la ecuación aplicable a la frecuencia del transmisor.</p> <p>Distancia de separación recomendada</p> $d = \left[\frac{3,5}{V_1} \right] \sqrt{P}$ $d = \left[\frac{3,5}{E_1} \right] \sqrt{P} \quad 80 \text{ MHz a } 800 \text{ MHz}$ $d = \left[\frac{7}{E_1} \right] \sqrt{P} \quad 800 \text{ MHz a } 2,5 \text{ GHz}$ <p>donde P es la potencia nominal de salida máxima del transmisor en vatios (W), según el fabricante del transmisor, y d es la distancia de separación recomendada en metros (m)</p> <p>Las intensidades de campo de los transmisores de RF fijos, determinada por medio de un estudio electromagnético in situ,^a debe ser menor al nivel de cumplimiento en cada intervalo de frecuencias.^b</p> <p>Pueden haber interferencias en las proximidades del equipo marcado con el siguiente símbolo:</p> 
RF radiada IEC IEC 61000-4-3	3 V/m 80 MHz a 2,5 GHz	3 V/m 80 MHz a 2,5 GHz	

NOTA 1: a 80 MHz y 800 MHz, se aplica el intervalo de frecuencias más alto.

NOTA 2: estos lineamientos no son aplicables en todas las situaciones. La absorción y reflexión de las estructuras, los objetos y las personas afecta a la propagación electromagnética.

^a Las intensidades de campo de los transmisores fijos, como las estaciones base de radiotéléfonos (celulares o inalámbricos) y los radios terrestres móviles, las radios no profesionales, la radiodifusión en AM y FM y la difusión de señales televisivas no se puede predecir teóricamente con exactitud. Para evaluar el ambiente electromagnético debido a los transmisores fijos de RF, se puede realizar un estudio electromagnético in situ. Si la intensidad de campo medida en el lugar en el que se va a utilizar el PRONEB® ULTRA II es superior al nivel de cumplimiento de RF aplicable, indicado anteriormente, se debe observar el PRONEB® ULTRA II para confirmar que funciona correctamente. Si se observa cualquier funcionamiento anormal, es posible que sea necesario adoptar otras medidas, como cambiar la orientación de PRONEB® ULTRA II o trasladarlo a otro sitio.

^b En el intervalo de frecuencias de 150 kHz a 80 MHz, las intensidades de campo deben ser inferiores a [V1] V/m.

**Distancias de separación recomendadas entre
equipos portátiles y móviles de comunicaciones por RF y el PRONEB® ULTRA II**

El PRONEB® ULTRA está diseñado para utilizarse en un entorno electromagnético en el que estén controladas las perturbaciones de RF radiadas. El cliente o el usuario del PRONEB® ULTRA puede ayudar a evitar las interferencias electromagnéticas manteniendo una distancia mínima entre el equipo portátil o móvil de comunicación por RF (transmisores) y el PRONEB® ULTRA, tal como se recomienda a continuación, en función de la potencia de salida máxima del equipo de comunicaciones.

Potencia nominal de salida máxima del transmisor W	Distancia de separación según la frecuencia del transmisor m		
	150 kHz a 80 MHz	80 MHz a 800 MHz	800 MHz a 2,5 GHz
	$d = \left[\frac{3,5}{V_1} \right] \sqrt{P}$	$d = \left[\frac{3,5}{E_1} \right] \sqrt{P}$	$d = \left[\frac{7}{E_1} \right] \sqrt{P}$
0,01	.12	.12	.23
0,1	.37	.37	.74
1	1.17	1.17	2.33
10	3.69	3.69	7.38
100	11.67	11.67	23.33

Para los transmisores con potencias nominales de salida máximas distintas a las anteriores, la distancia de separación (d) recomendada, en metros (m), se puede calcular con la ecuación correspondiente a la frecuencia del transmisor, donde P es la potencia nominal de salida máxima del transmisor en vatios (W), según el fabricante del transmisor.

NOTA 1: a 80 MHz y 800 MHz, se aplica la distancia de separación para el intervalo de frecuencias más alto.

NOTA 2: estos lineamientos no son aplicables en todas las situaciones. La absorción y reflexión de las estructuras, los objetos y las personas afecta a la propagación electromagnética.

VII. Mantenimiento del Compresor PRONEB® ULTRA II

Mantenimiento del Tubo Wing Tip™:

Si el tubo Wing Tip™ presenta humedad o condensación después del tratamiento, deje el compresor funcionando durante unos minutos sólo con el tubo conectado. El aire caliente del compresor secará la humedad o la condensación del tubo. Use un trapo húmedo para limpiar el exterior del tubo.

Filtro:

El filtro de aire ubicado en el panel frontal del compresor PRONEB® ULTRA II es de color blanco brillante. Con el tiempo, el filtro de aire se volverá gris, lo que indica que es el momento de cambiarlo. Debe cambiar el filtro de inmediato si se moja o se atasca. El filtro de aire dura como máximo 500 horas antes de que sea necesario cambiarlo. Como regla general, es conveniente cambiar el filtro de aire cada vez que se cambie el nebulizador reutilizable PARI (cada 6 meses). Para quitar el filtro de aire, asegúrese de que el compresor PRONEB® ULTRA II está apagado. Con una moneda, gire la tapa del filtro de aire hacia la izquierda. Extraiga el capuchón y el filtro, y separe el filtro del capuchón. Consulte la **página 2, figura D**. Para cambiar el

filtro, inserte el filtro nuevo en el capuchón, dejando visible el extremo abierto. Vuelva a colocar el filtro y el capuchón en la parte frontal del compresor. Con una moneda, gire la tapa del filtro hacia la derecha para ajustarla. Consulte la **página 2, figura E**.

Nota: para cambiar el filtro, adquiera un filtro nuevo REF. #41E4851P12. No intente lavar y volver a usar el filtro de aire. No cambie el material del filtro. Podría producir daños en el compresor **PRONEB® ULTRA II**.

Limpieza de la Cubierta del PRONEB® ULTRA II y del Tubo Wing Tip™:

Use un trapo húmedo para limpiar el exterior del compresor **PRONEB® ULTRA II** y el tubo Wing Tip™. Consulte la **página 2, figura F**.

ADVERTENCIA

No pulverice nunca ningún líquido hacia el interior de las ranuras de ventilación del compresor **PRONEB® ULTRA II**. El líquido podría dañar los componentes eléctricos y el compresor, y hacer que éste funcione incorrectamente. Si accidentalmente entra líquido en la unidad, lleve el producto a un centro de servicio PARI autorizado para que lo revisen y lo reparen.

Mantenimiento y Reparación:

Nunca utilice el compresor **PRONEB® ULTRA II** si está incompleto, si está armado incorrectamente o si está dañado. Use únicamente repuestos PARI y accesorios autorizados por un centro de servicio PARI para el compresor **PRONEB® ULTRA II**. El uso de otras piezas y accesorios puede dañar la unidad o hacer que proporcione un tratamiento inadecuado. Nunca abra ni desarme la unidad del compresor. Todas las operaciones de reparación, servicio y mantenimiento deben llevarse a cabo en un centro de servicio PARI autorizado, exclusivamente.

Nota: el compresor **PRONEB® ULTRA II** no tiene en su interior ninguna pieza que necesite mantenimiento por parte del usuario. La manipulación de las piezas por cualquier persona que no pertenezca a un centro de servicio PARI autorizado anula la garantía.

VIII. Garantía Limitada del Compresor PRONEB® ULTRA II

PARI ofrece una garantía estándar de cinco (5) años para el compresor **PRONEB® ULTRA II** y sus componentes. El periodo de garantía aparece impreso en la etiqueta de número de serie, ubicada en la parte inferior del compresor.

PARI garantiza que el compresor **PRONEB® ULTRA II** y sus componentes no presentarán defectos de materiales ni de mano de obra durante un periodo de sesenta (60) meses a partir de la fecha inicial de compra al por menor del equipo. Esta garantía no cubre las fallas del nebulizador, los tubos o los accesorios. Esta garantía no se extiende a las fallas debidas a accidentes, uso indebido, abuso, modificación, empleo de servicios de mantenimiento, componentes o soluciones limpiadoras no autorizados, o incumplimiento de las Instrucciones De Uso.

Si el equipo garantizado falla durante el periodo de garantía, PARI, a su criterio, reparará o cambiará el equipo o los componentes defectuosos, siempre que la reclamación se haga de buena fe. El comprador es responsable de empacar y devolver el equipo de manera que no sufra ningún daño durante el transporte. Los cargos de envío se deben pagar por anticipado a PARI Respiratory Equipment, Inc. Esta garantía cubre el costo de mano de obra para quitar o cambiar los componentes sujetos a la garantía en un centro de servicio PARI autorizado exclusivamente. Para solicitar una reparación sujeta a esta garantía, avise a un centro de servicio autorizado llamando al servicio de atención al paciente de PARI (PARI Patient Connection) al:

1-800-FAST-NEB (327-8632) (presione 2)

NO SE OFRECE NINGUNA OTRA GARANTÍA EXPRESA. TODAS LAS GARANTÍAS IMPLÍCITAS APLICABLES AL COMPRESOR **PRONEB**® ULTRA II Y A SUS COMPONENTES, INCLUIDAS LAS GARANTÍAS IMPLÍCITAS DE COMERCIABILIDAD E IDONEIDAD PARA UN FIN DETERMINADO, ESTÁN LIMITADAS A SESENTA (60) MESES A PARTIR DE LA FECHA INICIAL DE COMPRA AL POR MENOR. NO SE OFRECE NINGUNA OTRA GARANTÍA EXPRESA O IMPLÍCITA PARA OTROS COMPONENTES, INCLUIDAS LAS GARANTÍAS IMPLÍCITAS DE COMERCIABILIDAD E IDONEIDAD PARA UN FIN DETERMINADO. En algunos estados, no se admiten limitaciones en la duración de las garantías implícitas; en esos casos, no se aplicará la limitación anterior. El remedio único y exclusivo al que tiene derecho el comprador de acuerdo con esta garantía es la reparación o sustitución del compresor **PRONEB**® ULTRA II y sus componentes, a criterio de PARI. PARI NO SE HACE RESPONSABLE, EN NINGÚN CASO, DE LOS DAÑOS INCIDENTALES O EMERGENTES QUE SUFRA EL COMPRADOR O UN TERCERO, INCLUIDOS, AUNQUE NO EXCLUSIVAMENTE, LOS DAÑOS DERIVADOS DE PÉRDIDA DE BENEFICIOS, PÉRDIDA DE OPORTUNIDADES DE NEGOCIO, PÉRDIDAS ECONÓMICAS, DAÑOS LEGALES O EJEMPLARES, YA SEA POR NEGLIGENCIA, GARANTÍA, RESPONSABILIDAD ESTRICTA O CUALQUIER OTRO SUPUESTO. Algunos estados no permiten la exclusión o limitación de los daños incidentales o emergentes; en esos casos, no se aplicará la limitación anterior. Esta garantía le otorga derechos específicos. Es posible que tenga también otros derechos, que pueden variar de un estado a otro.

IX. Procedimiento de Devolución para Reparación

1. Póngase en contacto con el servicio de atención al paciente de PARI (PARI Patient Connection), llamando al: **1-800-FAST-NEB (327-8632) (presione 2)**.
2. Describa, por escrito, la falla o los síntomas del compresor **PRONEB**® ULTRA II. Incluya su nombre completo, su dirección y un número de teléfono de contacto en horas de oficina.
3. Envíe la descripción escrita y el compresor **PRONEB**® ULTRA II en una caja protectora a la dirección indicada por el servicio Patient Connection.



www.**PARI**.com
Email ProductInfo@PARI.com
Respiratory CEU Programs Available
© 2006 PARI Respiratory Equipment, Inc.

PARI RESPIRATORY EQUIPMENT, INC.
2943 Oak Lake Blvd. Midlothian, VA 23112-3998 USA
USA and CANADA 1.800.FAST.NEB (327.8632)
Tel 1.804.253.PARI (7274) Fax 1.800.727.4112

DS-86-812 Rev. A 3/06

